

Educación y Visualidad:

Investigaciones pedagógicas en contextos hiper-visuales



V Coloquio Internacional Educación y Visualidad ***Investigaciones pedagógicas en contextos hiper-visuales***

Montevideo, 9 a 11 de mayo de 2016
Teatro Solís - Reconquista s/n esq. Bartolomé Mitre

Organiza: Instituto "Escuela Nacional de Bellas Artes"
Universidad de la República

Núcleo de Investigación en Cultura Visual, Educación y Construcción de Identidad
Unidad de Formación y Apoyo Docente

DOSSIER INFORMATIVO

Entre el 9 y el 11 de mayo del corriente año se llevará a cabo en nuestra ciudad el **V Coloquio Internacional Educación y Visualidad**; la línea de debate y acumulación de este quinto encuentro -investigaciones pedagógicas en contextos hiper-visuales- parte del reconocimiento de los desafíos que presentan los entornos cotidianos de múltiples experiencias visuales a las prácticas de investigación y de producción de conocimiento.

El presente coloquio, organizado por el "Núcleo de Investigación en Cultura Visual, Educación y Construcción de Identidad"¹ (conformado por investigadores/as del Instituto "Escuela Nacional de Bellas Artes" de la Universidad de la República), se inscribe en un esfuerzo de colaboración académica de ya varios años de investigadores de instituciones públicas de educación superior de la región. Forman parte de este espacio de colaboración, además del grupo organizador de este encuentro, los siguientes grupos de investigación: "Cultura Visual e Educação"² de la Facultad de Artes Visuales de la Universidad Federal de Goiás; "Transviações: Educação e Visualidade" de la Universidad de Brasilia y el "Grupo de Estudos e Pesquisas em Arte, Educação

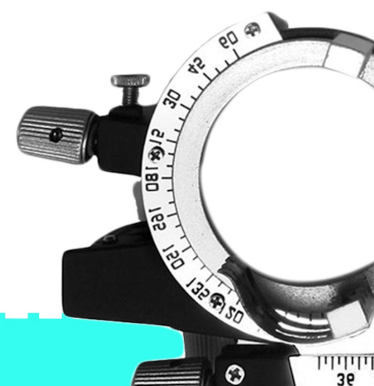

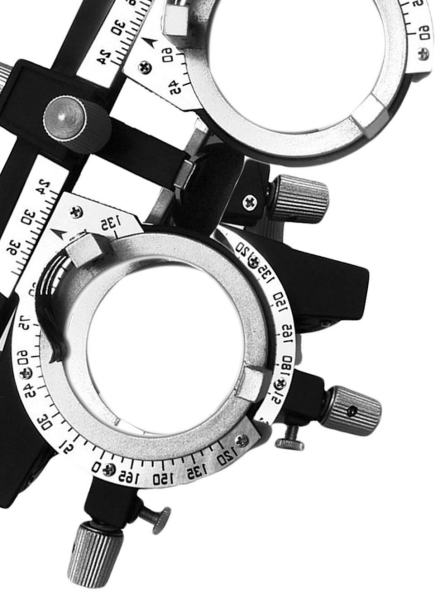

Educación y Visualidad:

Investigaciones pedagógicas en contextos hiper-visuales



e *Cultura*” (GPEAEC)³ del Laboratorio de Artes Visuales (LAV)⁴ de la Universidad Federal de Santa María.

Los Coloquios de Visualidad y Educación se realizan con una frecuencia bi-anual desde el año 2007. Las líneas de debate presentadas en los coloquios anteriores han sido las que siguen: fundamentos y principios de la educación de la cultura visual (2007), *imágenes desplazadas* con énfasis en prácticas y experiencias en educación de la cultura visual (2009), relación entre educación y visualidades, conceptos, enunciados y opciones metodológicas poco exploradas en las investigaciones sobre educación y visualidades en curso (2011) y pedagogías en tránsito (2013). A raíz de los coloquios se han generado algunas publicaciones dirigidas a la comunidad de investigadores/as vinculados al área⁵.

La programación de los coloquios habitualmente integra discusiones de sus investigadores miembros, presentaciones de estudiantes de posgrado y participación de invitados internacionales. En esta oportunidad, en calidad de invitada contaremos con la presencia de la Dra. Rachel Fendler⁶ de la Universidad Estatal de Florida (Estados Unidos).

Durante las tres jornadas de trabajo los profesores integrantes del coloquio⁷ desarrollarán tres conversaciones principales: temas y contenidos de las investigaciones en contextos hiper-visuales; las metodologías en uso en las investigaciones pedagógicas y visuales; los desafíos próximos de la investigación, contenidos y estrategias de creación de conocimiento en acciones colaborativas. Se contará a su vez con la presentación de trabajos de posgrado en marcha de cerca de cuarenta estudiantes de posgrado de la región.

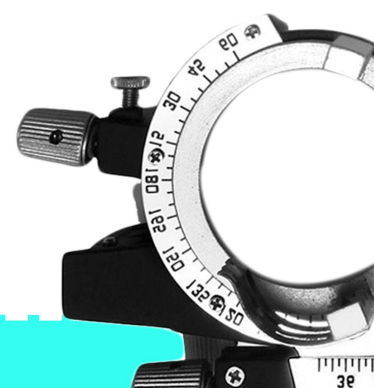

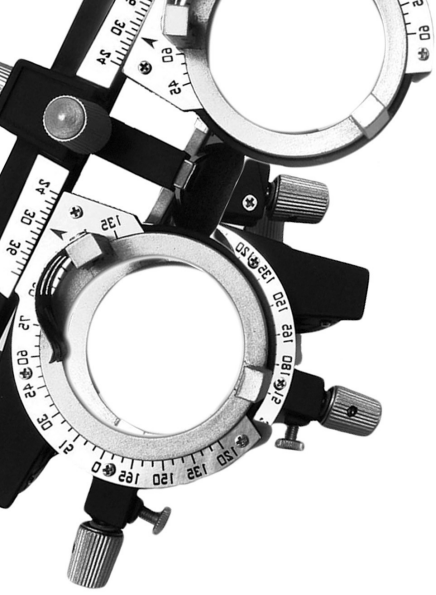

Educación y Visualidad:

Investigaciones pedagógicas en contextos hiper-visuales



La participación en calidad de asistente es abierta y libre a todos/as los/as interesados/as. Las inscripciones se realizarán al comienzo de la actividad y se entregará certificado de asistencia si de los registros se desprende la concurrencia al menos al 80% de las jornadas de trabajo.

Se adjunta a este dossier programa completo de la actividad.

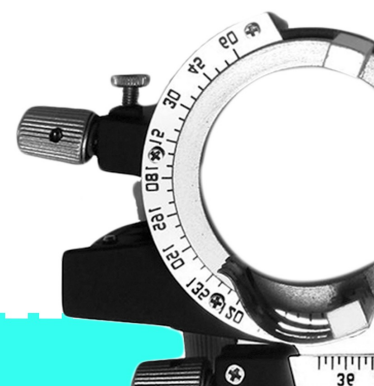

Mvd

2 | 0 | 1 | 6

- 1 Por más información acerca del núcleo de investigación, visite su página web: <https://nucleodeculturavisual.com/>
- 2 Por más información, visite el siguiente sitio: <https://culturavisual.fav.ufg.br/>
- 3 Por más información, visite el siguiente sitio: <https://gepaec.wordpress.com/>
- 4 Por más información, visite el siguiente sitio: <http://200.18.32.173/lamen/index.php/laboratorios/5-laboratorio-de-artes-visuais>
- 5 A partir del coloquio de 2007 se publicó el libro "*Visualidade e Educação*", organizado por Raimundo Martins (Universidad de Goiânia). Posterior al del año 2009 se publicó "*Imagens em Deslocamento*", dossier de la Revista VIS del programa de posgraduación en Arte de la Universidad de Brasilia, y luego del correspondiente al año 2011 el dossier "*Incômodos*" en la Revista Digital del LAV (Universidad Federal de Santa María). En la última edición del coloquio se disponibilizaron las investigaciones y discusiones a través del sitio web <https://pedagogiasemtransito.wordpress.com>.
- 6 Por más información sobre la Dra. Fendler, visite su sitio web: <http://www.rachelfendler.com/>
- 7 Los profesores y las profesoras que participan de este coloquio son: Raimundo Martins, Alice Fátima Martins, Lêda Guimarães, Pablo Sérgio y Carla de Abreu (Universidad Federal de Goiás), Tatiana Fernández (Universidad de Brasilia), Rachel Fendler (Universidad Estatal de Florida), Aldo Victorio Filho (Universidad Estatal de Río de Janeiro), Erinaldo Alves do Nascimento (Universidad Federal de Paraíba), Susana Rangel (Universidad Federal de Río Grande del Sur), Marilda Oliveira de Oliveira e Irene Tourinho (Universidad Federal de Santa María) y Fernando Miranda y Gonzalo Vicci (Universidad de la República).