

Educación y Visualidad:

Investigaciones pedagógicas en contextos hiper-visuales



V Coloquio Internacional Educación y Visualidad
Investigaciones pedagógicas en contextos hiper-visuales

Montevideo, 9 a 11 de mayo de 2016
Teatro Solís - Reconquista s/n esq. Bartolomé Mitre

Organiza: Instituto "Escuela Nacional de Bellas Artes"
Universidad de la República
Núcleo de Investigación en Cultura Visual, Educación y Construcción de Identidad
Unidad de Formación y Apoyo Docente

Lunes, 9 de mayo de 2016

8:30 / 9:00 - Acreditaciones

9:00 / 9:30 - Presentación

Raimundo Martins (UFG), **Fernando Miranda** (Udelar), **Cecilia Fernández** (UdelaR - Pro-rectora de Investigación Científica)

9:45 / 10:45 - Conferencia de Apertura

Rachel Fendler

Florida State University. Department of Art Education

11:00 / 12:00 - Discusión de Conferencia

Irene Tourinho (UFG), **Aldo Victorio Filho** (UERJ)

14:00 / 17:00 - Ponencias de participantes (**Grupo Sala Delmira Agustini y Grupo Sala de Proyecciones**).

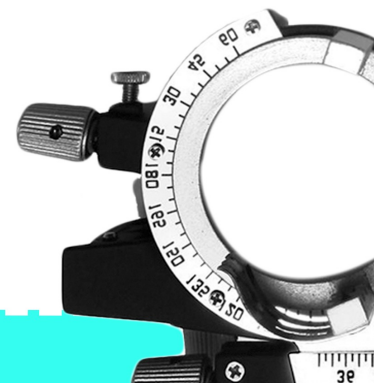

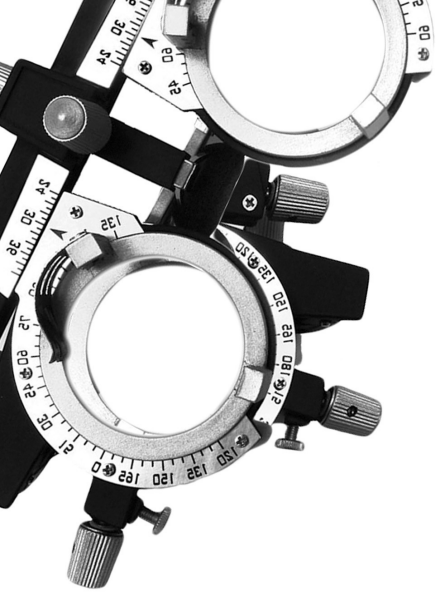

Educación y Visualidad:

Investigaciones pedagógicas en contextos hiper-visuales



Martes, 10 de mayo de 2016

MAÑANA LIBRE PARA PARTICIPANTES

14:00 / 15:15 - Conversación 1:

Temas y contenidos de las investigaciones en contextos hiper-visuales.

Alice Fátima Martins (UFG) - Marilda Oliveira de Oliveira (UFMS)

Dinamizador: **Gonzalo Vicci (Udelar)**

15:45 / 17:00 - Conversación 2:

Las metodologías en uso en las investigaciones pedagógicas y visuales.

Lêda Guimarães (UFG) - Tatiana Fernández (UnB) - Susana Rangel (UFRGS)

Dinamizador: **Pablo Sérvio (UFG)**

Miércoles, 11 de mayo de 2016

9:00 / 10:15 - Ponencias de participantes (**Grupo Sala Delmira Agustini y Grupo Sala de Proyecciones**).

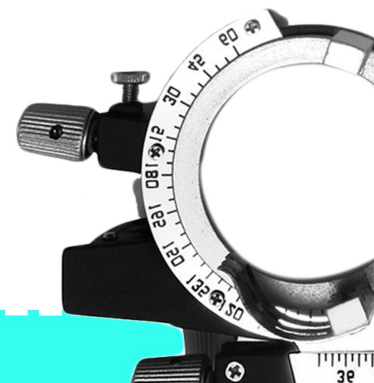

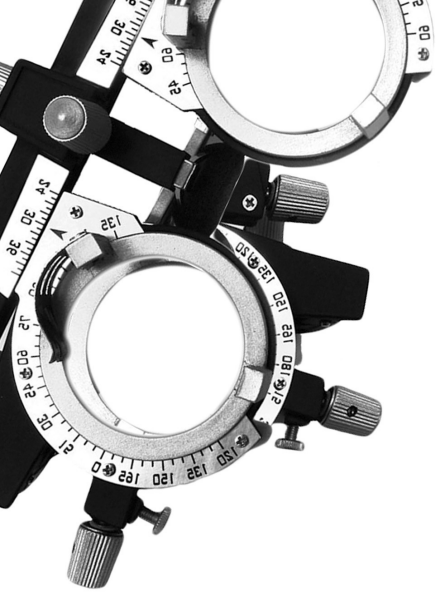

Educación y Visualidad:

Investigaciones pedagógicas en contextos hiper-visuales



10:45 / 12:00 - Conversación 3:

Los desafíos próximos de la investigación: contenidos y estrategias de creación de conocimiento en acciones colaborativas.

Raimundo Martins (UFG) - Aldo Victorio Filho (UERJ) - Erinaldo Alves do Nascimento (UFPB)

Dinamizadora: **Carla de Abreu (UFG)**

14:00 / 15:30 - Síntesis y Comentarios

Rachel Fendler (FSU), Alice Martins (UFG)

15:45 / 17:00 - Clausura del Coloquio y convocatoria 2018

Raimundo Martins (UFG), Fernando Miranda (Udelar), organizador 2018***

NOTAS DE ORGANIZACIÓN

* Las **"Ponencias de participantes"** se refiere a Maestrandos y Doctorandos orientados por miembros activos del grupo de investigación Educación y Cultura Visual (FAV-UFG) y de los grupos colaboradores (UFSM, UnB, Udelar, etc.).

La estructura planteada da lugar a 45 presentaciones de 10 minutos cada una, donde los maestrandos y doctorandos podrán mostrar los avances de sus proyectos de tesis.

** Las **"Conversaciones 1, 2 y 3"** refieren a mesas de diálogo, en formato distendido, sobre unas preguntas que los participantes conocerán con anterioridad para orientar el diálogo de cada mesa y la participación eventual del público.

*** La mesa de **"Clausura"** se sugiere se integre con el anuncio de sede del **VI Colóquio Educação e Visualidade - 2018** y la participación de quien tomará la responsabilidad de ese evento.

